

Digitális időzítő heti

0884 0175

Kérjük, olvassa el figyelmesen ezeket az utasításokat, és kövesse őket, hogy biztonságosan és teljes megalégedettséggel használhassa ezt a terméket. Kerülje a készülék helytelen kezelését, és mindig tartsa tiszteltben az elektromos készülékek használatának alapelveit.

Tartsa ezeket az utasításokat biztonságos helyen. A terméket kizárólag beltéri használatra tervezték. Kizárólag felnőttek kezelhetik. Ne tegye ki magas páratartalmú környezetnek (pl. fürdőszobák), kerülje a folyadékokkal való érintkezést.

Fontos

-Ne csatlakoztasson olyan készüléket, amelynek terhelése meghaladja a 16A-t. Mindig győződjön meg arról, hogy a készülék dugója teljesen be van dugva az időzítő aljzatába. Ha az időzítő tisztítása szükséges, távolítsa el a hálózati áramról, és törölje le az időzítőt száraz ruhával.

-Ne merítse az időzítőt vízbe vagy más folyadékba.

-A fűtőberendezéseket és hasonló készülékeket működés közben soha nem szabad felügyelet nélkül hagyni. A gyártó azt javasolja, hogy az ilyen készülékeket ne kapcsolják időzítőre.

Rövid bevezetés

- 1) Az időzítő összesen 8 ON/OFF programmal rendelkezik.
- 2) MANUAL ON / AUTO / MANUAL OFF segítségével nagyon könnyen elvégezheti a szükséges beállításokat.
- 3) A 12/24 órás üzemmód átkapcsolható.
- 4) A nyári időszámítás funkció nagyon hasznos a nyári időszámítású területeken.
- 5) Az időzítőhöz 16 nap vagy napblokk kombinációja áll rendelkezésre az alábbiak szerint:

Mo	Fr	Mo, Tu, We, Th, Fr	Tu, Th, Sa
Tu	Sa	Sa, Su	Mo, Tu, We
Mi	Su	Mo, Tu, We, Th, Fr, Sa, P, Sa	P, P, Sz
Th	Mo, Tu, We, Th, Fr, Sa, Su	Mo, We, Fr	Mo, We, Fr, Su

Kezdeti működés



- 1) Csatlakoztassa az időzítőt egy normál 220/240-es háztartási konnektorhoz, és kapcsolja be a készüléket.
- 2) A Memory Back Up akkumulátorok cseréjéhez hagyja körülbelül 12 órán keresztül.
- 3) A töltés után törölje az összes aktuális információt az R (master clear) gomb megnyomásával egy éles tárggyal, például tollal vagy ceruzával.
- 4) Az időzítő most már készen áll a használatra.

Aktuális idő beállítása

- 1) Nyomja meg a C+ (óra) gombot és tartsa lenyomva, ezzel egyidejűleg nyomja meg a W+ (hét) gombot, amíg az aktuális nap meg nem jelenik. Folytassa a H+ (óra) vagy az M+ (perc) gomb megnyomásával, amíg az aktuális óra vagy perc meg nem jelenik. Beállításkor a W+ (hét), H+ (óra) vagy M+ (perc) gombokat a gyors előre számoláshoz nyomva lehet tartani.
- 2) Engedje el mindkét gombot. A hét és az idő beállítása megtörténik.
- 3) A hibás idő visszaállításához ismételve meg az előző lépéseket.

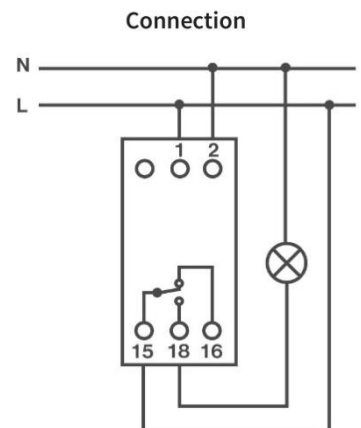

Programok beállítása



- 1) Nyomja meg a  (időzítő) gombot, majd engedje el. Most lehet elvégezni az első ON beállítást.
- 2) Nyomja meg a W+ (hét) gombot a nap vagy napblokkok beállításához. Állítsa be az időt a H+ (óra), majd az M+ (perc) gomb megnyomásával.
- 3) Nyomja meg újra a  (időzítő) gombot az első ON beállítás befejezéséhez és az első OFF beállításhoz. A 2 megismétlésével az első OFF-beállításhoz.

- 4) Nyomja meg újra a  (időzítő) gombot az első OFF beállítás befejezéséhez és a 2. ON beállításhoz. Ismétlje meg a 2. és 3. lépést a fennmaradó beállítás programozásához.
- 5) A beállítások elvégzése után nyomja meg a C+ (óra) gombot, és az időzítő készen áll a működésre.

Példa: Az időzítő 8:15-kor bekapcsol és 22:15-kor kikapcsol mindennap.

- a) Nyomja meg a  (időzítő) gombot, és az LC kijelzőn megjelenik az 1_ON.
- b) Nyomja meg a W+ (hét) gombot, amíg az LCD kijelzőn megjelenik a "MO, TU, WE, TH, FR, SA, SU".
- c) Nyomja meg a H+ (óra) gombot, amíg az LCD kijelzőn megjelenik a 6:00 PM vagy a 18:00 óra.
- d) Nyomja meg az M+ (perc) gombot, amíg az LCD kijelzőn 6:15 vagy 18:15 nem jelenik meg.
- e) Nyomja meg ismét a  (időzítő) gombot, és az LCD kijelzőn megjelenik az 1_OFF.
- f) Ismétlje meg a fenti c. és d. műveletet, amíg az LCD kijelzőn 10:15PM vagy 22:15 nem jelenik meg.

TIPP: A programok ellenőrzésénél figyeljen arra, hogy a beállítások ne fedjék egymást, különösen a blokkolási opció használata esetén.

MANUAL ON / AUTO / MANUAL OFF beállítása

- 1) A Manual gomb megnyomásával a három üzemmódot sorban visszaállíthatja.
- 2) MANUAL ON vagy MANUAL OFF üzemmódban az időzítő nem úgy működik, mint az AUTO üzemmód beállításai.
- 3) Amikor az üzemmód MANUÁLIS-ról AUTO-ra vált, az időzítő a következő időzítőbeállításig megtartja a MANUÁLIS beállítást.

12/24 órás üzemmód

Nyomja meg egyszerre a C+ (óra) és a  (időzítő) gombot a 12 és 24 órás üzemmód közötti váltáshoz.

Nyári funkció

- 1) Nyomja meg egyszerre a C+ (óra) és a MANUAL gombokat AUTO üzemmódban. Az LCD kijelzőn megjelenik a SUMMER felirat.
- 2) Az óra egy órát visszaáll.
- 3) Nyomja meg újra a két gombot a téli időszámításba való visszatéréshez.

Műszaki adatok

Feszültség:	220-240V AC / 60Hz
Maximális terhelés:	16A, 3600S
Minimális beállítási idő:	1 perc
Üzemi hőmérséklet:	-10 és +45 C között
Pontosság:	pontosság: 1 perc havonta
Tartalék akkumulátor:	NIMH 1,2 > 100 óra

Figyelem



Ez a készülék olyan akkumulátort tartalmaz, amelynek tartalma káros a környezetre. Kérjük, ne dobja ki a készüléket a szemétkosárba, hanem a helyi önkormányzatok által megadott információk alapján a megfelelő tartályba helyezze, vagy a teljes készüléket elküldeni a gyártó részére a gyűjtőhelyre.